

Aluminium- sikkerhedsstige



BRUGSANVISNING

Varenr. Hailo-Werk 8884-701
2019
Varenr. 1506

Leveringsomfang/produktdele	4
Generelt	4
Læs og opbevar brugsanvisning	4
Symbolforklaring	4
Sikkerhed	6
Forskriftsmæssig brug	6
Sikkerhedshenvisninger	6
Kontroller stigen og leveringsomfanget	10
Anvendelse	10
Rengøring og vedligeholdelse	11
Opbevaring og transport	12
Ulykkesårsager	12
Tekniske data	13
Bortskaffelse	13
Bortskaf emballage	13
Bortskaf stigen	13
Kontrolliste	14

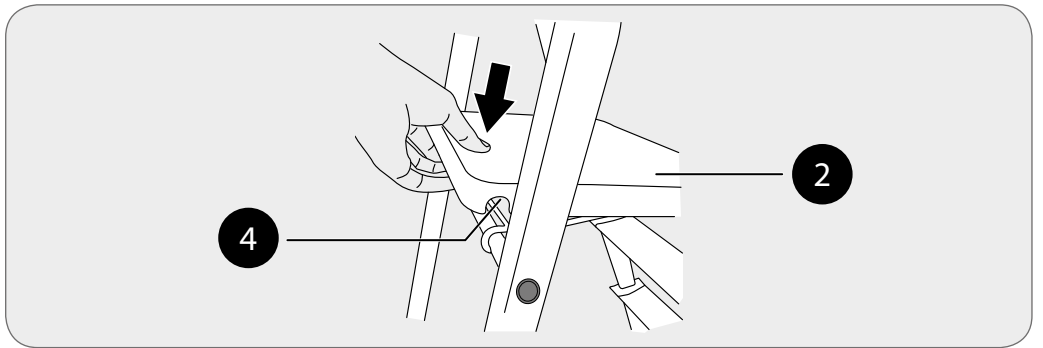
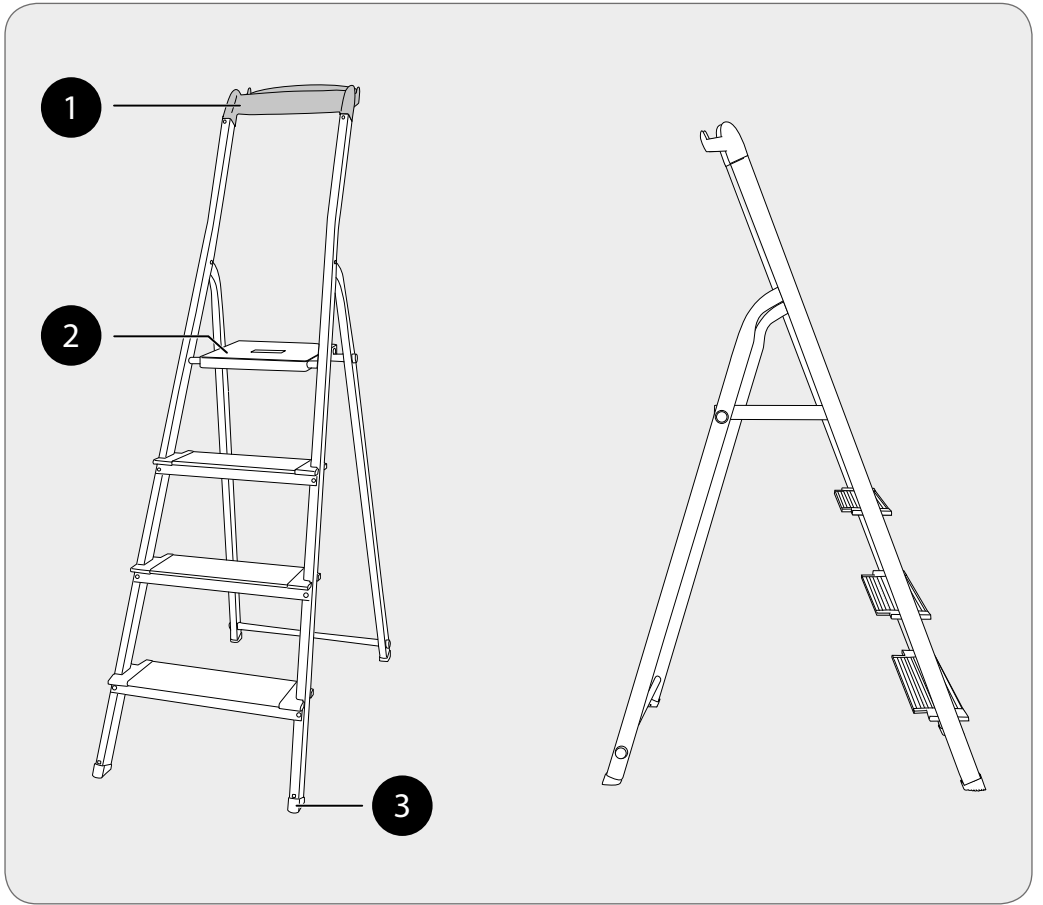

Leveringsomfang/produktdele

- 1 Arbejdsplade
- 2 Platform
- 3 Stigefod, 4x
- 4 Låsemekanisme

Generelt

Læs og opbevar brugsanvisning



Denne brugsanvisning hører til denne aluminium-sikkerhedsstige (i det følgende kun kaldt "stige"). Den indeholder vigtige oplysninger om sikkerhed og håndtering.

Læs brugsanvisningen, specielt sikkerhedsanvisningerne, grundigt igennem, inden du anvender stigen. Tilsidesættelsen af denne brugsanvisning kan føre til alvorlige skader eller til beskadigelser på stigen.

Brugsanvisningen er baseret på de normer og regler, som er gældende i EU. I udlandet skal man også være opmærksom på landespecifikke retningslinjer og bestemmelser.

Brugsanvisningen gemmes til senere brug. Hvis du videregiver stigen til andre, skal du også videregive denne brugsanvisning.

Symbolforklaring

Følgende symboler og signalord anvendes i denne brugsanvisning, på stigen eller på emballagen.



ADVARSEL!

Dette signalsymbol/-ord betegner en fare med en middel risikograd, som, hvis den ikke forebygges, kan medføre død eller en alvorlig kvæstelse.

BEMÆRK!

Dette signalord advarer mod mulige, materielle skader.



Advarsel: Fald fra stigen.



Dette symbol giver dig praktiske ekstrainformationer om håndtering og anvendelse.



Vær opmærksom på brugsanvisningen.

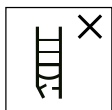

Kontroller stigen efter leveringen. Udfør en visuel kontrol for beskadigelser og mhp. en sikker brug af stigen inden hver anvendelse. Brug ikke stigen, hvis den er beskadiget.



Maks. nyttelast.



Brug ikke stigen på et ujævnt eller ustabilt underlag.



Undgå at læne dig frem på siden.

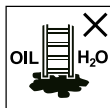

Opstil ikke stigen på urent underlag.



Maks. antal af brugere.



Kig altid på stigen, mens du stige op eller ned.



Hold godt fast ved opstigning, nedstigning og arbejde på stigen, eller foretag andre sikkerhedstiltag, hvis dette ikke er muligt.



Undgå arbejde, som skaber en belastning på siden af stigen, f.eks. boring på siden gennem faste materialer.



Ved brugen af en stige må man ikke bære udstyr, som er tungt eller uhåndterligt.

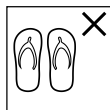

Bær egnede sko ved opstigningen på stigen.



Brug ikke stigen i tilfælde af fysiske begrænsninger. Bestemte sundhedsmæssige forhold, indtagelse af medicin, alkohol- eller narkotikamisbrug kan ved brugen af stigen føre til sikkerhedsfarer.



Advarsel, elektrisk fare! Registrer alle risici, der opstår på baggrund af elektriske driftsmidler i arbejdsområdet, f.eks. højspændingsluftledninger eller andre fritliggende elektriske driftsmidler, og anvend ikke stigen, hvis der er risici pga. elektrisk strøm.

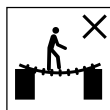
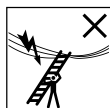

Brug ikke stigen som bro.



At stige over til en anden overflade fra stigen er ikke tilladt.



Åbn stigen helt før brug.

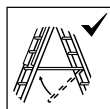

Anvend kun stigen med monteret fastholdelsesanordning.



Wienerstiger må ikke bruges som enkeltstiger, medmindre de er udviklet til det.



Denne flade må ikke betrædes.



Stigen er ikke egnet til erhvervsbrug.



De tekniske data relaterer sig til en person med en højde på ca. 1,75 m.



Stigen har 4 trin.

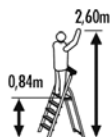

Højden af den største trinflade er 0,84 m.

Den størst mulige arbejds-højde er 2,6 m.



Højden af den opstillede stige er 1,46 m.

Længden af den sammenklappede stige er 1,58 m.



Stigen vejer 4,8 kg.



Belast ikke arbejdspladen med mere end 10 kg.



Sæt dig ikke på arbejdspladen.



Stil dig ikke på arbejdspladen.

Sikkerhed

Forskriftsmæssig brug

Stigen er udelukkende udviklet som opstigningshjælp for én person og en maks. belastning på 150 kg. Den kan anvendes som wienerstige.

Stigen er udelukkende beregnet til privat brug og ikke egnet til erhvervmæssig anvendelse.

Anvend stigen kun som beskrevet i denne brugsanvisning. Enhver anden anvendelse gælder som ukorrekt og kan føre til materielle skader eller endda personkvestelser. Stigen er ikke noget børnelegetøj.

Producenten eller forhandleren bærer ikke noget ansvar for skader, som måtte opstå af ikke forskriftsmæssig eller ukorrekt anvendelse.

Sikkerhedshenvisninger



ADVARSEL!

Kvælningsfare!

Hvis børn sluger små dele eller emballagedele eller trækker emballagedele over hovedet, kan de blive kvælt.

- Små dele og emballagen skal opbevares utilgængeligt for børn.



ADVARSEL!

Fare for alvorlige skader!

Ved ukorrekt anvendelse eller håndtering af stigen opstår der risici, som kan føre til alvorlige skader eller endda kan have døden til følge.

- Anvend kun stigen, hvis du har et godt helbred. Bestemte sundhedsmæssige forhold, indtagelse af medicin samt alkohol- og narkotikamisbrug kan ved brugen af stigen føre til en øget fare for din sikkerhed.
- Kontroller ved transporten af stiger på tagbærere eller i en lastbil, at stigerne er fastgjort/anbragt på en passende måde for at undgå person- og materielle skader.
- Forhindr skader ved transporten af stigen, f.eks. ved at spænde den fast og sikre, at den er fastgjort/anbragt på en passende måde.
- Kontroller stigen efter levere-
ringen og inden første brug for at konstatere tilstanden og funktionen af alle dele.
- Udfør en visuel kontrol af stigen for beskadigelse og mhp. en sikker brug ved starten af hver arbejdsdag, hvor stigen skal bruges.
- Anvend ikke stigen, hvis den er beskadiget.
- For uundgåeligt arbejde under elektrisk spænding skal der bruges ikke-ledende stiger.
- Sikr, at stigen er egnet til den pågældende anvendelse.
- Brug ikke stigen, hvis den ikke er ren, f.eks. pga. våd maling, snavs, olie eller sne.
- Inden brugen af en stige skal der udføres en risikovurdering med hensyntagen til lovgivningen i det land, hvor den skal bruges.
- Stigen skal opstilles i den rigtige opstillingsposition.
- Spærreanordninger skal, hvis de forefindes, sikres fuldstændigt før brug.
- Stigen skal stå på en jævnt, vandret og ubevægeligt underlag.

- Stigen må aldrig bevæges ovenfra.
- Når stigen stilles op, skal man være opmærksom på kollisionsrisikoen, f.eks. med fodgængere, køretøjer og døre. Lås om muligt dørene og vinduerne i arbejdsområdet, men ikke nødudgange.
- Kontroller dine omgivelser for farekilder som f.eks. højspændingsluftledninger eller andre fritliggende elektriske driftsmidler.
- Opstil altid stigen på fødderne ikke på trinnene.
- Stil ikke stigen på glatte flader (f.eks. is, blanke flader eller tydeligvis urene faste flader), hvis man ikke ved hjælp af yderligere foranstaltninger forhindrer, at stigen glider, eller at de urene steder bliver tilstrækkeligt rene.
- Overskrid under ingen omstændigheder stogens nyttelast. Stigens maks. bæreevne er 150 kg.
- Læn dig ikke for langt væk fra stigen, når du står på den. Du bør altid stå fast med begge fødder på det samme trin, og holde midten af din krop (navle) mellem vangerne.
- Stig under ingen omstændigheder længere op og væk fra stigen uden ekstra sikring. Fastgør stigen, eller anvend en egnet anordning til stabilitetssikring.
- Anvend ikke stigen til at stige op på et andet niveau.
- Anvend stigen kun til nemt arbejde i kort tid.
- Anvend ikke stigen til arbejde under elektrisk spænding. Stigen består af ledende materiale.
- Anvend ikke stigen udendørs ved dårligt vejr, f.eks. ved kraftig vind eller storm.
- Sikr, at børn ikke leger med stigen.
- Lad ikke en opstillet stige være uden opsyn.
- Hold børn væk fra stigen.
- Stig altid op og ned ad stigen med ansigtet vendt mod stigen.
- Hold altid fast med begge hænder, når du stiger op eller ned ad stigen.
- Anvend ikke stigen som bro.

- Bær egnede faste sko, når du stiger på stigen.
- Undgå arbejde på stigen med belastning kun på en side, f.eks. boring på siden gennem faste materialer (f.eks. teglsten eller beton).
- Bliv ikke på stigen uden at holde regelmæssige pauser (træthed er en fare). Stig straks ned ad stigen, hvis du kan mærke, at du bliver træt.
- Transporter kun lette, håndterlige genstande, når du er på stigen.
- Undgå arbejde, som skaber en belastning på siden af stigen, f.eks. boring på siden gennem faste materialer (f.eks. teglsten eller beton).
- Hold altid fast med en hånd ved arbejde på stigen eller træf yderligere sikkerhedsforanstaltninger, hvis det ikke er muligt.
- Der må altid kun være én person på stigen.
- Stigens konstruktion må ikke ændres.
- Mens man står på stigen, må den ikke bevæges.
- Ved udendørs brug skal der

træffes foranstaltninger til beskyttelse mod vind.

- Ved den regelmæssige kontrol skal man tage hensyn til følgende:
 - Kontroller, at vanger/ben (opretstående dele) ikke er bøjedede, krumme, vredne, bulede, revne, korroderede eller rådne;
 - Kontroller, at vanger/ben omkring fikseringspunkter for andre dele er i en god tilstand;
 - Kontroller, at fastgørelser (typisk nitter, skruer, bolte) ikke mangler, ikke er løse eller korroderede;
 - Kontroller, at vanger/ben ikke mangler og ikke er løse, meget slidte, korroderede eller beskadigede;
 - Kontroller, at leddene mellem for- og bagsiden ikke er beskadigede, løse eller korroderede;
 - Kontroller, at låsen bliver i horisontal stilling, at de bagerste skinner og hjørneafstivninger ikke mangler og ikke er bøjedede, løse, korroderede eller beskadigede;
 - Kontroller, at gummifødder ikke mangler og ikke er løse, meget slidte, korroderede eller beskadigede;
 - Kontroller, at stigen er fri for urenheder (f.eks. snavs, maling, olie eller fedt);
 - Kontroller, at låsebøjlerne (hvis de forefindes) ikke er beskadiget eller korroderede og fungerer korrekt;
 - Kontroller, at der ikke mangler nogen dele eller fastgørelser af podiet (hvis det forefindes), og at podiet ikke er

beskadiget eller korroderet.

Hvis en af ovenstående kontroller ikke har et tilfredsstillende resultat, må stigen IKKE bruges.

Kontroller stigen og leveringsomfanget



ADVARSEL!

Fare for kvæstelser!

Hvis du bruger en beskadiget stige eller bruger den ukorrekt, er der en stor skadesrisiko.

- Kontroller stigen efter leveringen og inden første brug for at konstatere tilstanden og funktionen af alle dele.

BEMÆRK!

Risiko for beskadigelse!

Hvis emballagen åbnes uforsigtigt med en skarp kniv eller andre spidse genstande, kan stigen hurtigt beskadiges.

- Vær meget forsigtig ved åbning.
 1. Tag stigen ud af emballagen, og placer den på et blødt underlag.
 2. Kontroller, om indholdet er komplet (se ill. på side 3).
 3. Kontroller, om stigen eller enkeltdele udviser skader. Hvis dette er til-

fældet, må man ikke anvende stigen. Kontakt i så fald vores kundeservice.

Anvendelse



ADVARSEL!

Skades- og klemningsfare!

Ved ukorrekt montering eller håndtering af stigen opstår der risici, som kan føre til skader og klemninger.

- Kontroller før hver brug, om trinnene sidder fast.
- Kontroller stigen før hver brug for en fejlfri og ubeskadiget tilstand og funktions-evne.
- Pas på dine hænder og fingre, når du klapper den sammen.
 1. Klap stigen op. Sikr, at platformens **2** låsemekanisme **4** er faldet i hak, og at stigen står sikkert i opklappet stilling.
 2. For at klappe den sammen skal du åbne låsemekanismen ved at løfte platformen forsigtigt med hånden og klappe stigen sammen.

Rengøring og vedligeholdelse



ADVARSEL!

Skadesfare!

Hvis trin eller vanger er urene, kan du glide, falde ned ad stigen og komme til skade.

- Hold stigen ren. Fjern urenheder som f.eks. snavs, rester af maling osv. efter hver brug, inden du klapper stigen sammen.
- Tør altid trinnene af.
- Reparations- og vedligeholdelsesarbejde må udelukkende udføres af fagkyndige personer.

BEMÆRK!

Risiko for beskadigelse!

Ukyndig håndtering af stigen kan forårsage beskadigelse af stigen.

- Anvend ingen aggressive rengøringsmidler, børster med metal eller nylonbørster samt skarpe eller metalliske rengøringsgenstande som knive, hårde spartler eller lig-

nende. Disse kan beskadige overfladerne.

- Hold støttestøddernes skridsikre sko fri for snavs, slibepartikler o.l. Det kan beskadige overfladerne.
- Reparationer og vedligeholdelsesarbejde skal udføres af en fagkyndig person og svare til producentens anvisninger.
- For reparation og udskiftning af dele, f.eks. stigefødder, skal du kontakte producenten.
- Udfør under ingen omstændigheder selv vedligeholdelses- og reparationsarbejde på stigen. Henvend dig til producenten eller et fagværksted ved hjælp af adressen på garantibeviset. Ved selvstændigt udførte reparationer forkert håndtering bortfalder hæftelses- og garantikrav.
- Kontroller stigen regelmæssigt for skader.
- Rengør stigen ved synligt snavs helst umiddelbart efter brug.
- Rengør stigen med en kost eller en klud.
- Tør stigen og især trinnene grundigt af efter rengøringen.

Opbevaring og transport



Opbevar stigen iht. de efterfølgende anvisninger fra producenten.

- Rengør stigen som beskrevet i kapitlet "Rengøring og vedligeholdelse", og tør den helt af, inden du opbevarer den.
- Klap stigen helt sammen efter hver brug.
- Fastgør stigen sikkert ved transporten (f.eks. på tagbærere eller i bilen) for at undgå beskadigelser.
- Opbevar stiger af eller med termoplast, duroplast og forstærket plast beskyttet mod direkte sollys.
- Opbevar stigen i tørre omgivelser stående lodret eller fladt liggende.
- Opbevar stigen på et tørt sted, beskyttet mod vind og vejr og utilgængeligt for børn.
- Opbevar stigen med hensyntagen til følgende punkter:
 - Opbevares stigen ikke i områder, hvor dens tilstand hurtigere kan forværres (f.eks. fugt, høje temperaturer, udsat for vejrpåvirkning)?
 - Opbevares stigen i en stilling, som bidrager til, at den forbliver lige (f.eks. hængt op på vangerne på en stigeholder eller lagt ned på en ren flade)?
 - Opbevares stigen et sted, hvor den ikke kan beskadiges af køretøjer, tunge genstande eller snavs?
 - Opbevares stigen et sted, hvor den

ikke bliver til en snublefare eller forhindring?

- Opbevares stigen et sted, hvor den ikke nemt kan bruges til kriminelle formål?
- Sikrer en vedvarende opstilling af stigen (f.eks. på et stillads), at den ikke bruges af uautoriserede personer (f.eks. af børn)?

Ulykkesårsager

Den efterfølgende ufuldstændige opstilling af risici nævner typiske farer og eksempler på hyppige ulykkesårsager ved brugen af stiger.

Tag hensyn til de nævnte risici ved omgangen med stigen som grundlag for sikkert arbejde for at undgå ulykker.

a) Stabilitetstab

1. Forkert valg af stige (f.eks. for kort stige, uegnet anvendelse).
2. Forkert stilling af stigen (f.eks. forkert opstillingsvinkel ved enkeltstiger eller ufuldstændig åbning af wienerstiger).
3. Udskridning på den nederste stigeende (f.eks. udskridning af den nederste ende fra væggen ved enkeltstiger).
4. Udskridning til siden, vipning af enkeltstiger (f.eks. hvis man læner sig for langt ud eller pga. utilstrækkelig stabilitet på det øverste trin).
5. Fald til siden.
6. Stigens tilstand (mangel på skridsikre fødder ved enkeltstiger);
7. Afstigning i højden fra en usikret stige;

8. Gulvets tilstand (f.eks. ustabil, blødt gulv, gulv med fald, glatte overflader eller urene faste overflader);
9. Dårligt vejr (f.eks. vind);
10. Sammenstød med stigen (f.eks. køretøj eller dør).

b) Ukorrekt håndtering

1. Opstilling af stigen til brugsstillingen.
2. Opstilling og nedtagning af stigen.
3. Medtagning af genstande, når stigen bestiges.

c) Glide, snuble og falde

1. Uegnede sko.
2. Urene trin.
3. Uforsigtig adfærd fra brugerens side (f.eks. tage to trin på en gang, glide ned ad vangerne).
4. Gulvets tilstand (f.eks. ustabil, blødt gulv, gulv med fald, glatte overflader eller urene faste overflader).

d) Svigt af stigekonstruktionen

1. Dårlig tilstand af stigen (f.eks. beskadigede vanger, slid, ændring af plastdelene pga. sollys).
2. Overbelastning af stigen.
3. Brug, der ikke svarer til anvendelsesformålet.

e) Elektriske farer

1. Forkert valg af stigetyper til elektrisk arbejde.
2. Uundgåeligt arbejde under spænding (f.eks. fejlfinding).
3. Opstilling af stigen umiddelbart ved siden af elektriske driftsmidler, der står under spænding, (f.eks. højspæn-

dingsluftledninger).

4. Beskadigelse af elektriske driftsmidler af stiger (f.eks. tildækninger eller beskyttelsesisoleringer).

Tekniske data

Model:	8884-701
Varenummer:	1506
Vægt:	4,8 kg
Maks. belastning:	150 kg

Bortskaffelse

Bortskaf emballage



Emballagen bortskaffes sorteret efter materiale. Aflever pap og karton samt folier i de respektive opsamlingscontainere.

Bortskaf stigen

- Stigen bortskaffes i henhold til de regler og love, som er nationalt gældende.

Kontrolliste

Udfør en regelmæssig inspektion af stigen, og tag i den forbindelse hensyn til følgende kontrolpunkter. Anvend kun stigen, hvis alle punkter er blevet kontrolleret, og der ikke foreligger nogen mangler.

Stigeelement:	Kontrolpunkter:
Generelle kontrolpunkter	<ul style="list-style-type: none">- Alle fastgørelser (nitter, skruer, bolte osv.) skal forefindes komplet.- Er fastgørelser evt. løse eller korroderede?- Forefindes der urenheder på stigen (f.eks. snavs, mudder, lak, olie eller fedt)?
Stigevange, stigettrin, vangeforbindelse	<ul style="list-style-type: none">- Er stigevangerne evt. bøjede, vredne, bulede, revne eller korroderede?- Alle stigettrin skal forefindes.- Er stigettrin evt. slidte, løse, korroderede eller beskadigede?
Platform, led, beslag	<ul style="list-style-type: none">- Kontrol af funktionaliteten, fastheden samt for beskadigelse og korrosion- Er led, platforme evt. beskadigede, løse eller korroderede?
Stigefødder	<ul style="list-style-type: none">- Kontroller føddernes fasthed samt for beskadigelser og korrosion.- Alle stigefødder skal forefindes.- Er stigefødder løse, slidte eller korroderede?
Ekspansionssikring	<ul style="list-style-type: none">- Kontroller spændekablets tekniske tilstand.- Er fastgørelsespunkterne i en god tilstand?- Forefindes der beskadigelser, revner?
Sikkerhedsbøjle, aflægningsskål (aflægningsflade)	<ul style="list-style-type: none">- Kontroller den tekniske tilstand af sikkerhedsbøjlen/aflægningskålen.- Forefindes der beskadigelser, revner?
Stigemærkninger	<ul style="list-style-type: none">- Forefindes alle mærkninger, og er de nemme at læse?

KUNDESERVICE

☎ 0808 20333

Gratis hotline
Åben ma.-fr.: kl. 8-17



www.hvs-leitern.com
askunden@jlu.de

© Copyright

Eftertryk eller kopiering

(også i uddrag)

kun med tilladelse fra:

Hailo-Werk
Daimlerstraße 8
35708 Haiger
Germany

2019

Denne tryksag inklusive alle dens dele er beskyttet af ophavsretten.

Enhver form for udnyttelse uden for rammerne af ophavsretten er forbudt og strafbar, hvis Hailo-Werk ikke har givet sit samtykke.

Dette gælder især for kopiering, oversættelse, mikrofilmning samt indspilning og behandling på elektroniske systemer.

Fremstillet af:
Hailo-Werk
Daimlerstraße 8
35708 Haiger
Germany